

OPTION ARRET AUTOMATIQUE Total Stop Temporisation (TST)

Fonction : Permet l'arrêt de la machine, lors d'une non utilisation prolongée de celle-ci.

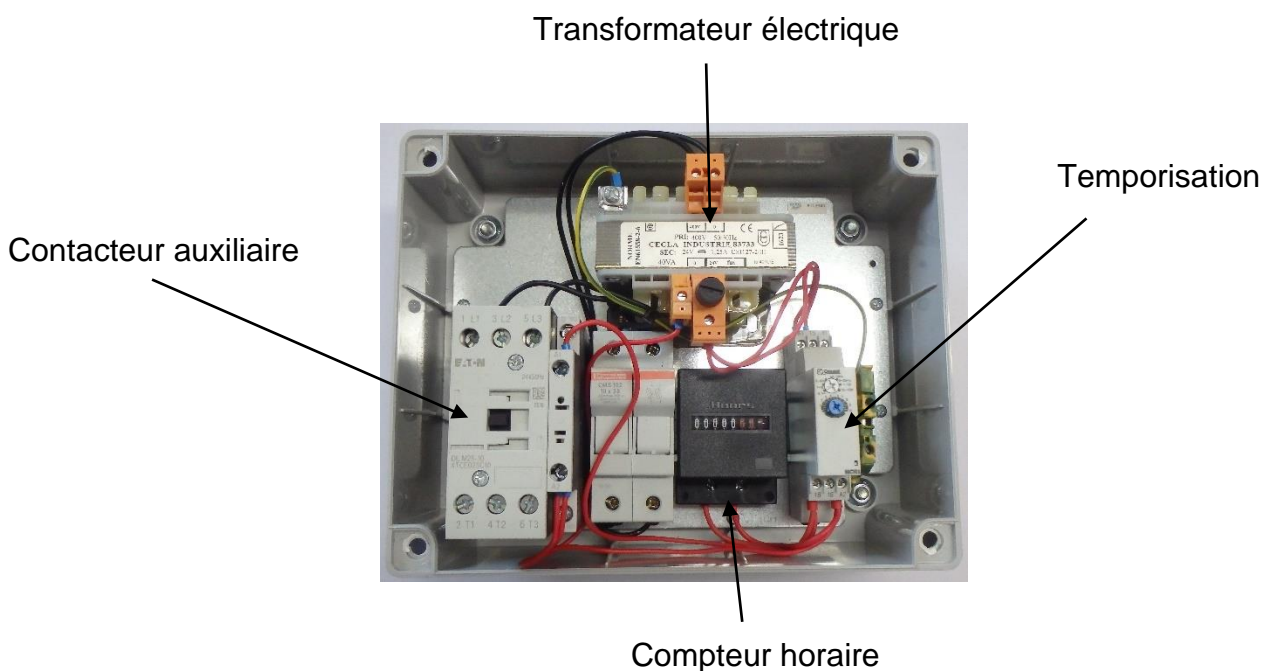

Coffret électrique basse tension, conforme à la réglementation en vigueur

Temporisation accessible et réglable

Avantages :

Compteur horaire permettant le suivi de l'entretien et la planification d'une maintenance préventive (vidange, garnitures, clapets, ...)

Sécurité contre la surchauffe de la pompe et le fonctionnement en manque d'eau

Allongement de la durée de vie de la pompe et de ses composants

Gain sur les frais d'entretien